

TYPENBESCHREIBUNG

ENT- UND BEGASUNGSSYSTEM TYP SSB FÜR FLASCHEN

Technische Daten :

Material: gesintertes oleo- und hydrophobes HDPE

Chemische Resistenz: Gegen sämtliche Gefahrgüter

GASDURCHSATZ:

Typ SSB > 20 l pro Stunde bei ΔP 8 kPa



Minderung des Gasdurchsatzes in Folge Füllgutkontakts sowie Flüssigkeitsundichtigkeit ausgeschlossen durch OLEOPHOBE und HYDROPHOBE Eigenschaft des Ventils.

In jede handelsübliche Flasche - Entgasungsverschraubung einpressbar.

ENTGASUNGSDIAGRAMM

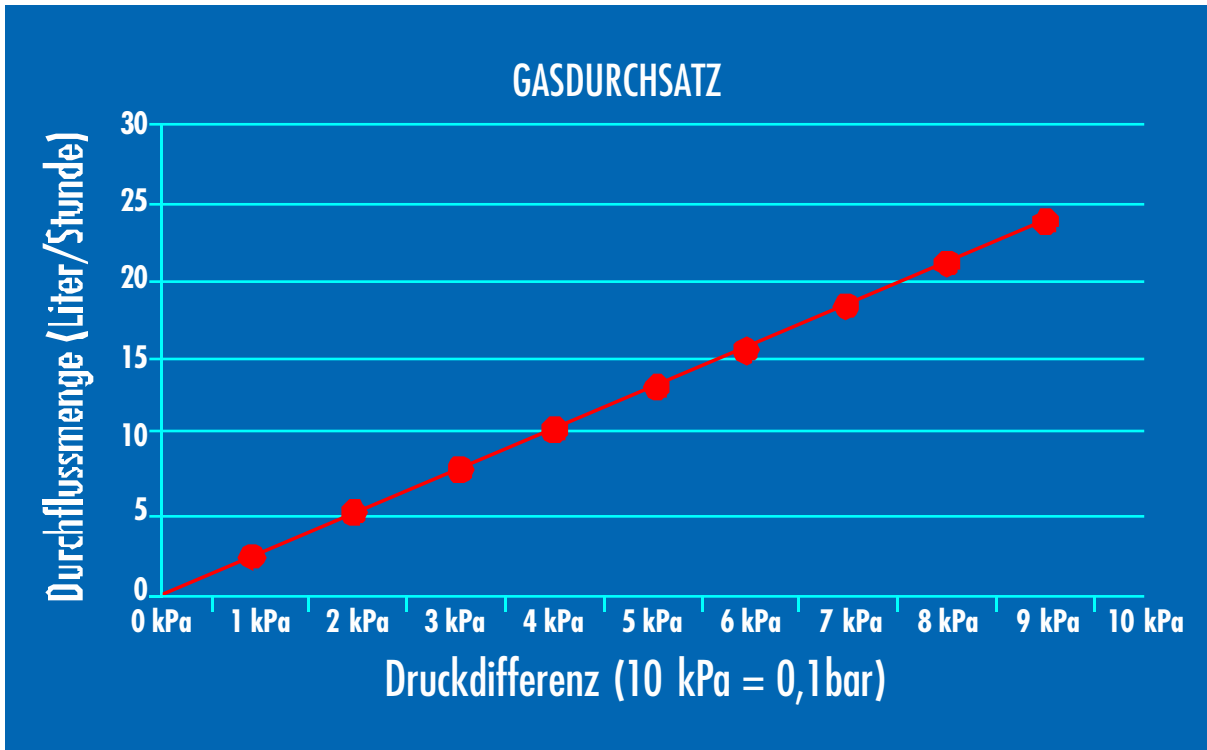

ABMESSUNGEN

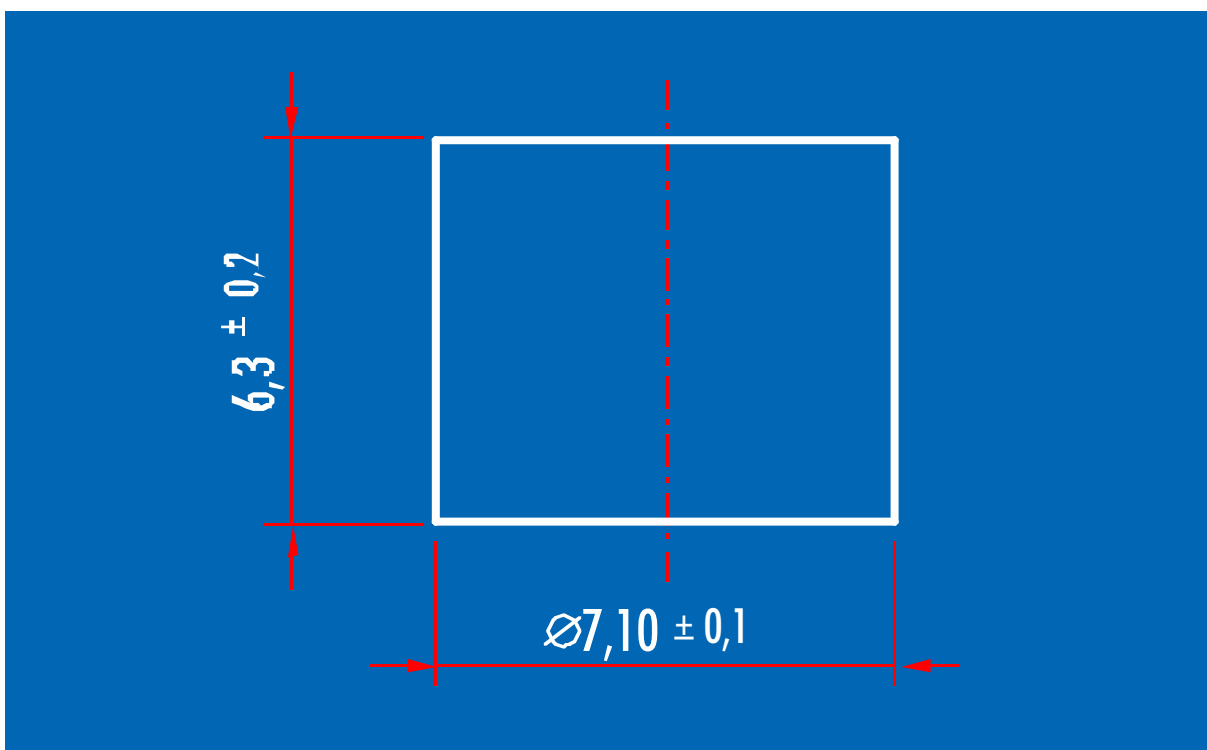

EINBAUSITUATION

